

NL

HANDLEIDING VOOR STELLINGHAAK

Dit product voldoet aan de vereisten opgesteld door het Ministerie van tewerkstelling en arbeid / Administratie van de arbeidsveiligheid en het Nationaal actiecomité voor veiligheid en hygiëne in het bouwbedrijf N.A.V.B.

Deze stellinghaak is ontworpen voor ladders met een sportafstand van 25 cm.

WERKVLOER

- De totale breedte van de werkvloer bedraagt minimaal 0,40 m en maximaal 0,60 m. De werkvloer mag maximaal uit 2 delen bestaan met een minimaal breedte van 0,20 m voor elk deel.
- Maximale lengte werkvloer bedraagt 3 m.
- Draagkracht van de werkvloer moet minstens 150 kg/m² (klasse 2) bedragen.
- De totale massa van de werkvloer(en) mag niet meer bedragen dan 30 kg.
- De werkvloer(en) moet(en) steeds aan de stellinghaak vastgemaakt worden.
- Maximale belasting van 1 stellinghaak bedraagt 150 kg.
- De stelling mag slechts door 1 persoon tegelijk gebruikt worden.
- Er mogen enkel materialen op de werkvloer geplaatst worden die nodig zijn voor onmiddellijk gebruik en waarvan de belasting maximaal 75 kg/m² (klasse 1) bedraagt (gelijkmatig verdeelde belasting).
- Steeds leuningen (langs- en eindleuning) voorzien. De leuningen mogen niet bestaan uit volle wanden.
- Voor de toegang tot de stelling moet er gebruik gemaakt worden van afzonderlijke ladder. De afstand van de toegangsladder tot de steiger mag niet meer dan 0,30 m bedragen.
- Het is verboden een stelling te bouwen met verscheidene, doorlopende werkvloeren die bij hun verbinding op een gemeenschappelijke steunladder rusten. Om de werkvloer langer te maken, moeten noodzakelijkerwijze 2 of meerdere volledige steigers naast elkaar (telkens met 2 ladders en 2 stellinghaken) worden geplaatst.
- Overbouw van de vloer mag enkel op voorwaarde dat de uitstekende delen niet verder reiken dan de buitenste steunpunten van de ladders op de grond.
- De steunladders en toegangsladder moeten voldoen aan de Europese norm EN 131.
- De steunladders moeten onder een hoek van 75° opgesteld worden. Concreet betekent dit dat de horizontale afstand van muur tot het onderste steunpunt van de ladder 1/4e van totale lengte van de ladder bedraagt (zie tekening hiernaast).
- Gelieve de nodige maatregelen te treffen om zowel de overlangte als de dwarse stabiliteit van de steunladders te verzekeren. Desnoods moeten ze bovenaan en/of onderaan worden vastgemaakt. Indien de ladders niet worden vastgemaakt, mag het bovenvlak van de stellinghaak niet lager dan 4 m boven de grond geplaatst worden, dit om te vermijden dat de stelling van de muur weg zou kantelen.
- De steiger mag niet omgeven worden met een zeil.

FR

MANUEL D'INSTRUCTIONS POUR TAQUET

Ce produit est conforme les exigences de sécurité imposé par le Ministère de l'emploi, travail et concertation sociale / de l'Administration de la sécurité du travail et Comité National d'Action pour la Sécurité et l'Hygiène dans la Construction C.N.A.C.

Cet échafaudage est construit pour les échelles avec une distance d'échelons de 25 cm.

PLANCHER DE TRAVAIL

- La largeur totale du plancher de travail est de 0,40 m minimum à 0,60 m au maximum. Le plancher de travail peut être composé de deux pièces maximum avec une largeur de minimum 0,20 m par pièce.
- La longueur maximale du plancher de travail est limitée à 3 m.
- La charge de service admissible du plancher de travail doit au moins être 150 kg/m² (classe 2).
- La masse totale du plancher ne peut excéder 30 kg.
- Le(s) plancher(s) de travail doit (vent) être fixé(s) aux taquets.
- La charge maximale d'un taquet est 150 kg.
- L'échafaudage sur taquets ne peut-être utilisé que par une seule personne à la fois.
- Uniquement des matériaux ou outillages nécessaires pour usage immédiat et desquels la charge maximale est de 75 kg/m² (classe 1) (uniformément répartie) peuvent être rangés sur le plancher de travail.
- Toujours prévoir des garde-corps latéraux et aux extrémités. Les garde-corps ne peuvent pas être des panneaux pleins.
- L'accès au plancher de travail doit se faire par une échelle indépendante. La distance entre l'échelle d'accès et l'échafaudage ne peut dépasser 0,30 m.
- Il est interdit de construire un échafaudage avec plusieurs planchers de travail en continu, qui reposent en leur jonction sur une échelle d'appui commune. Pour allonger il est obligatoire d'entreposer deux ou plusieurs échafaudages complets l'un à côté de l'autre (chacun composé de 2 échelles d'appui et 2 taquets).
- Des porte-à-faux du plancher sont admis à condition qu'ils ne dépassent pas les montants extérieurs au sol des échelles d'appui.
- Les échelles d'appui et les échelles d'accès doivent être conformes aux normes Européennes EN 131.
- Les échelles d'appui doivent former un angle de 75° avec le plan horizontal. Ceci signifie que la distance entre la base du mur et le sol de l'échelle représente 1/4e de la distance totale de l'échelle (dessin à côté).
- Veillez prendre toutes les mesures nécessaires pour que la stabilité longitudinale ainsi que la stabilité transversale des échelles d'appui sont assurés. Au besoin, il faut les fixer en haut et/ou en bas. Au cas où les échelles d'appui ne sont pas fixées, la surface du haut du taquet ne peut pas être placée à une hauteur plus basse que 4m du sol, ceci pour éviter
- que l'échafaudage s'écarte du mur et se renverse.
- L'échafaudage sur taquets d'échelles ne peut être couvert par une bâche.

EN

INSTRUCTION MANUAL FOR SCAFFOLD BRACKET

This product complies with the requirements set out by the Ministry of Employment and Labour / Occupational Safety Administration and the National Committee for Occupational Health and Safety in the Construction Industry N.A.V.B.

This scaffold bracket has been designed for ladders with a distance of 25 cm between rungs.

WORK SURFACE

- The total width of the work surface is 0.40 m at a minimum and 0.60 m at a maximum. The work surface cannot consist of more than 2 parts, with each part being at least 0.20 m wide.
- The length of the work surface may not exceed 3 m.
- The work surface must have a capacity of at least 150 kg/m² (class 2).
- The total mass of the work surface(s) may not exceed 30 kg.
- The work surface(s) must always be fastened to the scaffold bracket.
- The maximum load per scaffold bracket is 150 kg.
- Only one person at a time may use the scaffold.
- Only those materials required for immediate use may be placed on the work surface and they cannot exceed 75 kg/m² (class 1) in weight (an evenly distributed load)
- Always ensure that guardrails are in place (across the length and the ends). The guardrails may not be solid partitions.
- A separate ladder must be used to access the scaffold. The distance between this ladder and the scaffold may not exceed 0.30 m.
- A scaffold consisting of separate continuous work surfaces that are all attached to a common support ladder may not be erected. In order to extend the work surface, two or more fully assembled scaffolds must be placed side-by-side (with each consisting of two ladders and two scaffold brackets).
- The work surface may only overhang if the extruding parts do not extend further than the outermost supports of the ladders.
- The support ladders and the access ladder must comply with EC standard EN 131.
- The support ladders must be placed at an angle of less than 75°. In real terms this means that the horizontal distance between the wall and the ladder's lowest support is equal to 1/4th of the total length of the ladder (see the accompanying illustration).
- Make sure that support ladders are both longitudinally and transversely stable. Where necessary, fasten them at the top and/or bottom. If the ladders are not fastened, the upper surface of the scaffold bracket may not be placed lower than 4 m from the ground in order to ensure that the scaffold does not tip away from the wall.
- Do not enclose the scaffold in a tarpaulin.

DE

GEBRAUCHSANLEITUNG ARBEITSPLATTFORM- HALTERUNG

Dieses Produkt entspricht den Anforderungen des Arbeitsministeriums / Verwaltung der Sicherheit im Arbeitsbereich und des Nationalen Aktionsausschusses für Sicherheit und Hygiene im Bauwesen N.A.S.B.

Diese Arbeitsplattformhalterung ist für Leitern mit einem Sprossenabstand von 25 cm geeignet.

ARBEITSFLÄCHE

- Die totale Breite der Arbeitsfläche beträgt mindestens 0,40 m und höchstens 0,60 m. Die Arbeitsfläche darf aus maximal 2 Teilen mit einer Mindestbreite von 0,20 m je Teil bestehen.
- Die maximale Länge der Arbeitsfläche beträgt 3 m.
- Die Tragfähigkeit der Arbeitsfläche muss mindestens 150 kg/m² (Klasse 2) betragen.
- Das Gesamtgewicht der Arbeitsfläche(n) darf nicht mehr als 30 kg betragen.
- Die Arbeitsfläche(n) muss/müssen immer an der Arbeitsplattformhalterung befestigt werden.
- Die maximale Belastung einer Arbeitsplattformhalterung beträgt 150 kg.
- Das Gerüst darf nur von 1 Person gleichzeitig genutzt werden.
- Es dürfen nur Materialien auf der Arbeitsfläche abgestellt werden, die unmittelbar gebraucht werden und deren Gesamtgewicht 75 kg/m² (Klasse 1) nicht übersteigt (bei gleichmäßig verteilter Last).
- Es müssen immer Geländer (Längs- und Endgeländer) eingerichtet werden. Das Geländer darf nicht aus einer geschlossenen Wand bestehen.
- Für den Zugang zum Gerüst ist eine gesonderte Leiter zu verwenden. Der Abstand der Zugangsleiter zum Gerüst darf nicht mehr als 0,30 m betragen.
- Es ist verboten ein Gerüst aus verschiedenen verbundenen Arbeitsflächen zu errichten, die sich an den Verbindungspunkten auf eine gemeinsame Stützleiter stützen. Um die Arbeitsfläche zu verlängern, müssen bei Bedarf 2 oder mehrere vollständige Gerüste nebeneinander (jeweils mit 2 Leitern und 2 Arbeitsplattformhalterungen) aufgestellt werden.
- Überstehende Teile der Arbeitsfläche dürfen nicht weiter hinausragen als die äußeren Stützpunkte der Leitern auf dem Boden.
- Die Stützleitern und Zugangsleiter müssen der europäischen Norm EN 131 entsprechen.
- Die Stützleitern müssen in einem Winkel von 75° aufgestellt werden. Konkret bedeutet dies, dass der horizontale Abstand von der Wand bis zum unteren Stützpunkt der Leiter 1/4 der Gesamtlänge der Leiter beträgt (siehe Abbildung).
- Es sollten alle erforderlichen Maßnahmen getroffen werden, um die Stabilität der Stützleitern sowohl in Längs- wie in Querrichtung zu gewährleisten. Bei Bedarf sollten sie oben und/oder unten befestigt werden. Wenn die Leitern nicht befestigt werden, darf die oberste Fläche der Arbeitsplattformhalterung sich nicht niedriger als 4 m über dem Boden befinden, um zu vermeiden, dass das Gerüst von der Wand wegkippen kann.
- Das Gerüst darf nicht mit einer Plane umgeben werden.

MONTAGEVOORSCHRIFTEN

- Bij het monteren van de stellinghaak moet erop gelet worden dat er 2 vrije sporten zijn tussen de bovenste en onderste klem (zie onderste tekening).
- De werkvloer(en) moet(en) steeds vastgemaakt worden aan de stellinghaak. Daarbij kan je gebruik maken van de gaten voorzien in het bovenzvlak van de stellinghaak (zie tekening hieronder).

INSTRUCTIONS DE MONTAGE

- Pendant le montage du taquet, il faut veiller à ce qu'il y a deux échelons libres entre la pince de fixation du haut et du bas (voir dessin du bas).
- Le(s) plancher(s) doit (vent) toujours être(s) fixé(s) au taquet en utilisant les perforations prévues dans la surface supérieure du taquet (voir dessin ci-dessous).

ASSEMBLY INSTRUCTIONS

- When assembling the scaffold bracket, ensure that there are two free rungs between the upper and lower clamps (see the bottom illustration).
- The work surface(s) must always be fastened to the scaffold bracket. You can use the holes in the upper surface of the scaffold bracket to fasten them (see the illustration below).

MONTAGEVORSCHRIFTEN

- Beim Montieren der Arbeitsplattformhalterung sollte darauf geachtet werden, dass sich zwischen der oberen und unteren Klemme 2 freie Sprossen befinden (siehe Abbildung unten).
- Die Arbeitsfläche(n) muss/müssen immer an der Arbeitsplattformhalterung befestigt werden. Dabei können die Löcher in der oberen Fläche der Arbeitsplattformhalterung verwendet werden (siehe Abbildung unten).

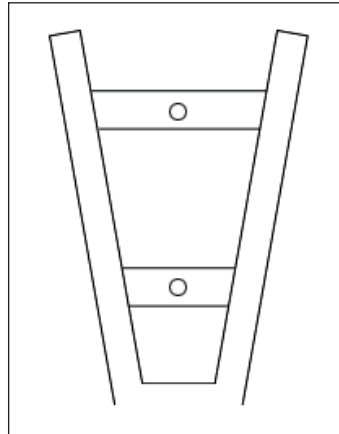

- Breng de nodige leuningen aan:
 - Op de langszijde: bovenleuning, tussenleuning en kantplank (zie onderste tekening).
 - Op de dwarszijde: voorzie bij voorkeur een mobiel, zelfsluitend en niet naar buiten opendraaiende leuning, bestaand uit een kader van 2 horizontale staven die 0,50 m van elkaar verwijderd zijn.
- De leuningen mogen niet gemaakt worden door middel van 1 volle wand.
- De afstand tussen de vloerrand en de steunmuur mag maximaal 0,30 m bedragen (met uitzondering van de deuren en vensteropeningen die minder dan 2m breed zijn), zoniet moet ook aan deze zijde de nodige leuningen voorzien worden (bovenleuning, tussenleuning en kantplank).

- Installez les garde-corps nécessaires:
 - Sur le côté longitudinal: une lisse supérieure, une sous-lisse et une plinthe (voir dessin du bas).
 - Sur le côté latéral: prévoyez de préférence un garde-corps mobile, refermant automatique, et non s'ouvrant vers l'extérieur, composé de deux cadres constitués de lisses horizontales éloignées l'un l'autre de 0,50 m.
- Les garde-corps ne peuvent pas être des panneaux pleins.
- La distance entre le bord du plancher de travail et le mur d'appui ne peut dépasser 0,30 m (excepté les ouvertures pour portes ou fenêtres qui font moins de 2 m de large), sinon il faut également prévoir de ce côté des garde-corps (une lisse supérieure, une sous-lisse et une plinthe).

- Attach guardrails:
 - Across the length: the upper guardrail, middle rail and side plank (see bottom illustration).
 - Across the width: preferably attach a moveable and self-locking guardrail that cannot open outwards on each end, consisting of a frame with 2 horizontal bars 0.50 m apart.
- The guardrails may not be solid.
- The distance between the edge of the surface and the support wall cannot exceed 0.30 m (with the exception of door and window openings less than 2 m wide); if this is not the case then guardrails (upper guardrail, middle guardrail and side plank) must also be installed on that side of the scaffold.

- Geländer anbringen:
 - An der Längsseite: oberes Geländer, Zwischengeländer und Kantenleisten (siehe Abbildung unten).
 - An der Querseite: am besten ein mobiles, selbstschließendes und nicht nach außen öffnendes Geländer, bestehend aus einem Rahmen aus 2 horizontalen Stäben mit einem Abstand von 0,50 m.
- Das Geländer darf nicht aus einer geschlossenen Wand bestehen.
- Der Abstand zwischen Arbeitsflächenrand und Stützmauer darf maximal 0,30 m betragen (mit Ausnahme von Tür- und Fensteröffnungen, die weniger als 2 m breit sind). Falls dies nicht möglich ist, ist auch an dieser Seite ein Geländer einzurichten (oberstes Geländer, Zwischengeländer und Kantenleiste).

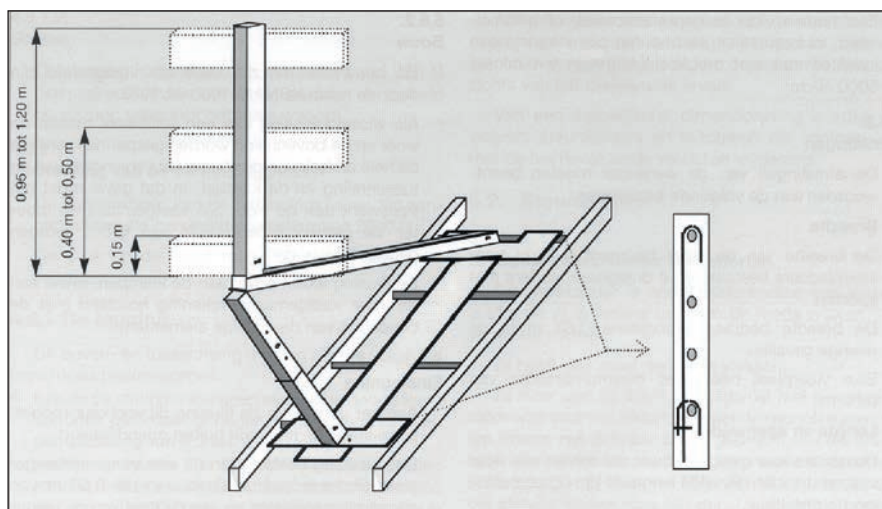

- De vergrendelhaak moet steeds bevestigd worden zoals hieronder te zien op de foto.
- Le crochet de verrouillage doit toujours être fixé comme démontré ci-dessous.
- The locking bolt must always be attached as illustrated in the photograph below.
- Die Verriegelung muss immer wie auf diesem Foto befestigt werden.



Belangrijke opmerking

Diegene die de stelling opbouwt en diegene die de stelling gebruikt moet steeds in het bezit zijn van dit document.

Remarque très importante

La personne qui établit cet échafaudage et la personne qui utilise cet échafaudage doit toujours être en possession de ce document.

Important

Anybody assembling the scaffold and using the scaffold must always be in possession of this manual.

Wichtiger Hinweis

Die Person, die dieses Gerüst aufbaut sowie die Person, die das Gerüst nutzt, müssen immer in Besitz dieses Dokuments sein.